

令和3年度採用試験・選考情報

令和3年度職員採用予定数を発表！

特別区人事委員会は、3月19日（金）に令和3年度特別区職員採用試験・選考で実施する試験・選考区分及び採用予定数を発表しました。

I類採用試験では、「一般方式」を11の試験区分で実施します。採用予定数は全試験区分で合計1297名程度となり、昨年度より21名増加しています。また、「土木・建築新方式」は土木造園（土木）及び建築の2つの試験区分で実施し、採用予定数は15名程度です。

Ⅲ類採用試験は、事務の試験区分で実施し、採用予定数は120名程度で、昨年度より18名減少しています。また、障害者を対象とする採用選考の採用予定数は70名程度で、昨年度より20名減少しています。

経験者採用試験・選考で実施する試験・選考区分は、1級職では事務・土木造園（土木）・建築・機械・電気・福祉・児童福祉・児童指導・児童心理、2級職（主任）では事務・土木造園

（土木）・建築・福祉・児童福祉・児童指導・児童心理、3級職（係長級）では児童福祉・児童指導・児童心理です。経験者採用試験・選考の採用予定数の合計

は286名程度となり、昨年度より22名減少しています。就職氷河期世代を対象とする採用試験は、事務の区分で実施し、採用予定数は35名程度です。

全体の採用予定数は1823名程度で昨年度に比べ40名減少しています。（特別区人事委員会事務局）

令和3年度特別区職員採用試験・選考 採用予定数一覧表

上段：令和3年度 中段：令和2年度 下段：増減（単位：名程度）

採用区分 試験・ 選考区分	I類				経験者			就職 氷河期 世代	合計
	一般 方式	土木・建築 新方式	Ⅲ類	障害者	1級職	2級職 (主任)	3級職 (係長級)		
事務	874		120	70	103	40		35	1,242
	906		138	90	113	45		37	1,329
	▲32		▲18	▲20	▲10	▲5		▲2	▲87
土木造園 (土木)	53	9	-	-	8	4			74
	48	8	-	-	13	6			75
	5	1	-	-	▲5	▲2			▲1
土木造園 (造園)	8		-	-	-	-			8
	6		-	-	-	-			6
	2		-	-	-	-			2
建築	53	6	-	-	10	4			73
	50	6	-	-	15	9			80
	3	0	-	-	▲5	▲5			▲7
機械	13		-	-	6	-			19
	16		-	-	7	-			23
	▲3		-	-	▲1	-			▲4
電気	13		-	-	7	-			20
	21		-	-	7	-			28
	▲8		-	-	0	-			▲8
福祉	114		-	-	13	14			141
	87		-	-	22	17			126
	27		-	-	▲9	▲3			15
児童福祉					11	15	5		31
					9	11	6		26
					2	4	▲1		5
児童指導					11	9	4		24
					8	5	2		15
					3	4	2		9
心理	24								24
	26								26
	▲2								▲2
児童心理					10	7	5		22
					6	5	2		13
					4	2	3		9
衛生監視 (衛生)	29								29
	33								33
	▲4								▲4
衛生監視 (化学)	5								5
	5								5
	0								0
保健師	111								111
	78								78
	33								33
合計	1,297	15	120	70	179	93	14	35	1,823
	1,276	14	138	90	200	98	10	37	1,863
	21	1	▲18	▲20	▲21	▲5	4	▲2	▲40

(注) Ⅲ類、障害者、経験者、就職氷河期世代については、令和3年3月1日現在の採用予定数のため、告示日（令和3年6月24日）に直近の採用予定数を発表します。

令和3年度管理職選考案内を発行しました

特別区人事委員会は、4月5日(月)、令和3年度管理職選考実施要綱の発表に伴い、管理職選考案内を発行しました。

特別区人事委員会では毎年、昇任選考を通じた計画的な人材育成を推進する観点から「管理職選考案内」を発行しています。

「管理職選考案内」では実施要綱、受験申込書に加え、現役管理職の声や試験勉強のポイントなど、受験者の方に役立つ内容を掲載しています。

管理職選考に向けて勉強を進めている方はもちろんですが、これから受験資格を得る方にも幅広くご覧いただける内容となっています。

今回のテーマは「ともに楽しもう！管理職」とし、主に、「(管理職になる)自信がない」「(管理職は)忙しいイメージがあり、仕事と趣味や家族との時間を両立できるかどうか不安だ」等の理由から、管理職選考の受験を躊躇してしまう方に向けて、受験意欲向上の一助となるような記事を掲載しています。加えて、

試験勉強のポイントとして、試験の概要説明や目的、解答の手がかり、過去の筆記考査の出題テーマなどが記載されており、試験勉強に役立つ内容となっています。特に、記述式問題の解答例や論文のチェックポイントは、受験する方にはぜひ参考にしていただきたい部分となっています。

ぜひ、ご活用いただき、特別区の管理職を目指すきっかけとさせていただきます。また、指導に当たられる方々におかれましても、職員

の受験勧奨及び指導・育成等にご活用ください。皆さんの受験申込みをお待ち

しております。

※本冊子をご覧になりたい方は、各区・一部事務組合人事担当課にお問合せください。
(特別区人事委員会事務局)

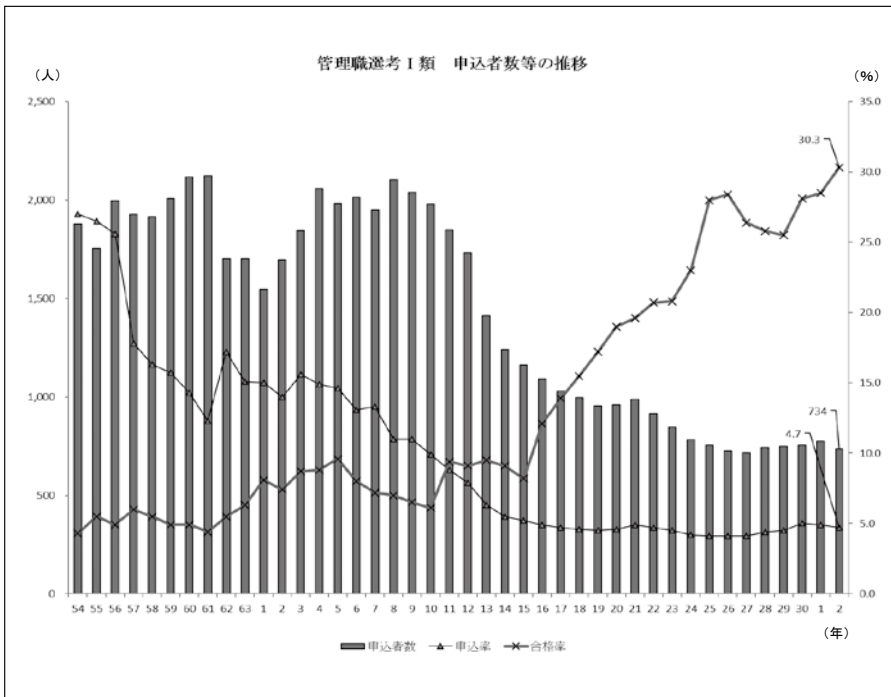

港区が児童相談所を開設

4月1日、港区が児童相談所を開設しました。

特別区の児童相談所設置は、世田谷区・江戸川区(令和2年4月1日開設)、荒川区(令和2年7月1日開設)に続く、4区目となります。
(特別区長会事務局)



<設置場所>
港区南青山五丁目7番11号
<建物概要>
延床面積：5,337.90㎡
地上4階
<施設概要>
児童相談所、子ども家庭支援センター、母子生活支援施設(南青山五丁目7番12号)の複合施設で、港区子ども家庭総合支援センターとして整備

令和3年度特別区立 幼稚園教員採用候補者選考 実施日程発表

特別区人事・厚生事務組合教育委員会は、4月1日（木）に令和3年度特別区立幼稚園教員採用候補者選考の申込受付を開始しました。今年度の選考は、第1次選考の筆記試験を、6月20日（日）に実施します。

実施日程及び選考内容を掲載した「選考案内」は、東京区政会館及び各区役所で配布しており、また、組合教育委員会のホームページでもご覧いただけます。

（特別区人事・厚生事務組合教育委員会事務局）

令和3年度特別区立幼稚園教員採用候補者選考実施日程

告示日	4月1日（木）	
申込期間	郵送受付	4月1日（木）～5月7日（金）消印有効
	インターネット受付 〔今年度開始〕	4月1日（木）午前10時～5月7日（金）午後5時 受信有効
第1次選考	6月20日（日）	
第1次合格発表	7月28日（水）	
第2次選考	8月14日（土）・15日（日）	
最終合格発表	9月10日（金）	

※今年度から、持参受付は廃止

令和3年度特別区立 幼稚園臨時的任用教員採用 候補者選考実施

特別区人事・厚生事務組合教育委員会は、4月1日（木）に令和3年度特別区立幼稚園臨時的任用教員採用候補者選考の選考案内を発表しました。

今年度から、毎月、定期選考を実施します。また、必要に応じて臨時選考を実施します。

この案内は東京区政会館のほか、各区教育委員会で配布しており、組合教育委員会のホームページでもご覧いただけます。

（特別区人事・厚生事務組合教育委員会事務局）

令和3年第1回特別区人事・ 厚生事務組合議会臨時会の結果

3月16日（火）に第1回臨時会が開かれました。付議案件の審議結果は次のとおりです。

〈審議結果〉

- 予算案件 2件
 - 令和3年度特別区人事・厚生事務組合一般会計予算 (可決)
 - 令和3年度特別区人事・厚生事務組合経費分担金について (可決)

条例案件 1件

- 特別区人事・厚生事務組合常勤副管理者の給料等に関する条例の一部を改正する条例 (可決)

人事案件 4件

- 特別区人事・厚生事務組合監査委員の選任について (選任を同意)
- 特別区人事・厚生事務組合教育委員会教育長の選任について (選任を同意)
- 特別区人事・厚生事務組合教育委員会委員の選任について (選任を同意)
- 特別区人事委員会委員の選任について (選任を同意)

（特別区人事・厚生事務組合総務部）

●本臨時会で選任された監査委員

氏名	就任年月日	備考
川崎 亨	令和3年3月16日	(再任)

●本臨時会で選任された教育委員会教育長

氏名	就任年月日	備考
清正 浩靖	令和3年4月1日	北区教育委員会教育長 (新任)

●本臨時会で選任された教育委員会委員

氏名	就任年月日	備考
浦田 幹男	令和3年4月1日	港区教育委員会教育長 (新任)

●本臨時会で選任された人事委員会委員

氏名	就任年月日	備考
鈴木 勝	令和3年4月1日	前目黒区副区長 (新任)

特別区人事・厚生事務組合 令和3年度予算概要

令和3年度の特別区人事・厚生事務組合予算は、3月16日に開催された令和3年第1回特別区人事・厚生事務組合議会臨時会で議決されました。

本年度予算は、①事業費のみでなく人件費を含めた全てのコストを念頭に、区の負託に応えるとともに、説明責任を果たすことができる内容とすること、②各分担金と同収入を財源とする各事業経費との均衡を図ることに重点を置いて編成しました。

予算額は、82億6350万8千円、対前年度比2億353万1千円、2・4%の減となりました（表1）。主な理由は、退職手当支給見込額及び厚生関係施設再編整備計画に係る事業費の減によるものです。

〔歳入〕

主要な財源である特別区分担金は、総額44億4431万8千円、対前年度比778万8千円、0・2%の増です。

特別区分担金のうち、各区均等の分担金は令和2年度と同額を、その他の特別区分担金については、研修参加者数等に連動した額をそれぞれ計上しました。（表2）。

都支出金については、路上生活者数に連動した国庫支出金（都を經由して交付）の減及び施設利用者支援事業が地域福祉推進区市町村包括補助金の交付対象から外れ

ることに伴う皆減により、減となりました。また、退職手当支給見込額の減に伴い、財政調整基金からの繰入金を減額しました。

諸収入については、厚生関係施設の利用者数に連動する受託事務収入及び厚生関係施設再編整備事業に係る補償金収入が減となりました。

その他、厚生関係施設再編整備計画に係る宿泊所高浜荘移転改築工事経費に充てるため、組合債4690万円を計上しました。

〔歳出〕

事業別歳出の主な内容は次のとおりです。

○総務管理

20億3028万6千円（対前年度比 1億2683万円、5・9%の減）

一般管理事務に要する経費、人事事務従事職員の人件費及び退職手当を計上しました。退職手当支給見込額の減等により、減額となりました。

○職員研修

3億8324万3千円（対前年度比 631万6千円、1・7%の増）

共同研修の実施及び調査研究に要する経費並びに研修事務従事職員の人件費を計上しました。研修回数が増加及び児童相談所関連研修の充実により、増額となりました。

ました。

○人事委員会運営

2億7575万2千円（対前年度比 2039万1千円、8・0%の増）

特別区職員採用試験・選考及び給与調査等に要する経費を計上し

ました。就職氷河期世代の採用への対応や採用試験申込者見込数増により、増額となりました。

○厚生関係施設運営

29億9727万5千円（対前年度比 7363万9千円、2・4%の減）

表1 令和3年度 特別区人事・厚生事務組合 歳入歳出予算 (単位：千円)

	3年度予算額	2年度予算額	比較増減額	増減率
一般会計	8,263,508	8,467,039	△ 203,531	△ 2.4%

表2 令和3年度 特別区分担金 (単位：千円)

種別	予算額	1区あたり	比較増減額	増減率	
均等	人事事務分担金	1,818,564	79,068	0	0.0%
	厚生事務分担金	2,150,040	93,480	0	0.0%
	教育事務分担金	45,816	1,992	0	0.0%
	特別区職員公務災害見舞金分担金	23,000	1,000	0	0.0%
	共同研修事務分担金（均等割）	99,843	4,341	0	0.0%
その他	非常勤職員公務災害補償分担金	81,154	平均 3,528	11,686	16.8%
	共同研修事務分担金（参加者割）	225,901	平均 9,822	△ 3,898	△ 1.7%
合計	4,444,318	平均 193,231	7,788	0.2%	

厚生関係施設の運営及び整備に要する経費並びに厚生事務従事職員の人件費を計上しました。厚生関係施設再編整備計画に係る宿泊所高浜荘移転改築工事経費の減及び事務管理費の精査等により、減額となりました。

○路上生活者対策

18億7114万円（対前年度比281.2万1千円、1.5%の減）

都区共同事業である自立支援事業、巡回相談事業、地域生活継続支援事業及び支援付地域生活移行事業に要する経費を計上しました。令和3年度は自立支援センターの新規開設がないため、当該移転経費の皆減により、減額となりました。

○教育事務

5793万2千円（対前年度比116万4千円、2.0%の減）

特別区分立幼稚園教員の採用選考、昇任選考、研修事務に要する経費及び教育事務従事職員の人件費を計上しました。採用選考におけるインターネット申込環境の構築が完了したことに伴い、減額となりました。

○組合債元利償還

3億4763万2千円（対前年度比1311万5千円、3.6%の減）

組合債の元金及び利子の償還金

を計上しました。厚生関係施設再編整備計画に沿って実施している改築・改修等工事は、その費用の大部分を起債により賄っています。平成12年度借入分の償還が終了したことにより、減額となりました。

（特別区人事・厚生事務組合総務部）

特別区分担金及び歳出額の推移（当初予算比較）（単位：千円）

	特別区分担金		歳出	
	予算額	対前年度比	予算額	対前年度比
平成29年度	3,817,262	3.7%	8,357,031	5.3%
平成30年度	3,884,996	1.8%	8,166,524	△2.3%
令和元年度	4,322,393	11.3%	8,325,825	2.0%
令和2年度	4,436,530	2.6%	8,467,039	1.7%
令和3年度	4,444,318	0.2%	8,263,508	△2.4%

一般会計歳入歳出予算（単位：千円）

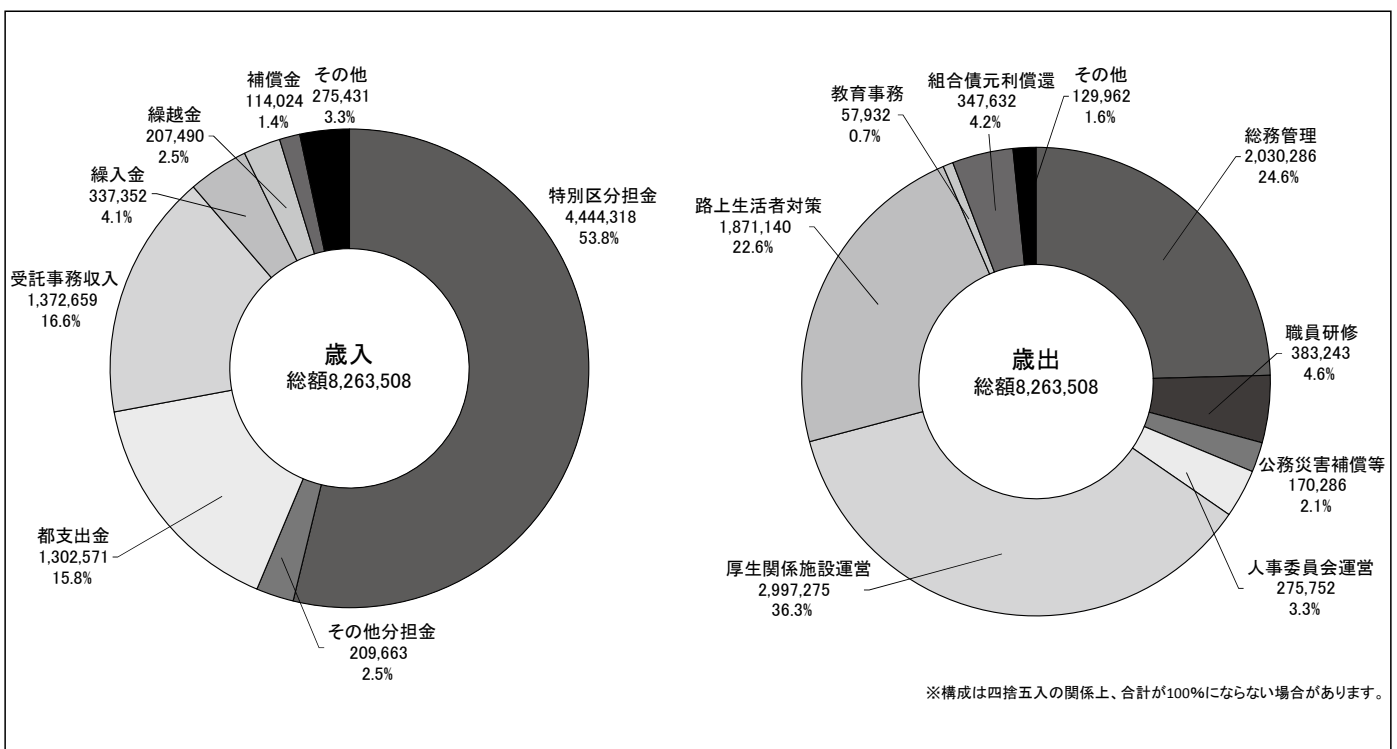

特別区自治情報・交流センターのご案内

Q & A方式でご紹介します。ぜひご利用ください。

Q どのような資料がおりますか？

A 約10万冊の資料を所蔵。主に、特別区（東京23区）の行政資料や地方自治に関する図書や雑誌、東京大都市地域の歴史的资料を揃えています。

23区の長期計画や事業概要、財政資料など区政全般にわたる資料で、網羅的に調べることが出来ます。

東京23区の変遷を知ることができる古地図など東京大都市地域に関する歴史的资料もそろえています。

特別区自治情報・交流センターのホームページで蔵書資料の検索が可能です。

Q 利用するには予約が必要ですか？

A 予約の必要はありません。どなたでもご利用いただけます。

現在は新型コロナウイルス感染拡大防止対策を徹底しながら開館しています。

Q 新型コロナウイルス感染対策はどうしていますか？

A 東京都が実施する感染防止徹底宣言事業所（図書館）に登録しています。

3密防止と集団感染防止のために閲覧席数を減らしています。利用にあたっては、マスク着用でご来館ください。はじめに、手指消毒をしていただき、検温と閲覧席の指定をさせていただきますのでカウンターまでお越しください。また、閲覧は1時間以内でお願いしています。

Q 資料のコピーはできますか？

A 著作権法に基づいた当館の基準の範囲内でコピーが可能です。1枚あたり白黒10円、カラー30円です。

Q 資料の貸出はできますか？

A 貸出可能な資料については、利用者登録をしていただき3冊まで2週間の貸出を行っています。

Q ホームページはありますか？

A 特別区協議会ホームページでは、デジタル古地図やデジタル書棚のコンテンツを用意しています。

デジタル古地図では、所蔵する古地図のうち、「東京五拾区縮図」（全50枚）、「東京市拾五区区分全図」（全15枚）、「東京府15区8郡時代の町村区分図」（全30枚）などを公開しています。

デジタル書棚では、特別区の歴史を知ってもらうための「東京23区のおいたち」、市も特別区も同じ基礎的な自治体なのに何が特別なのかを解説している「東京23区のみしぎ」、もう少し専門的な「東京23区のしくみ」「東京23区のおくぐみ」など、当協議会で作成した資料を公開しています。

特別区協議会HP

<https://www.tokyo-23city.or.jp/>

Q 特別区職員ハンドブックが買えるか聞いたのですが？

A 窓口で販売しています。また、各区の有償刊行物の一部を販売しています（販売中の刊行物はホームページで確認ください）。

Q どのようにいったらいいのでしょうか？

A 東京区政会館4階です。JR及び地下鉄各線飯田橋駅から徒歩で約5分です。（地下鉄東西線飯田橋駅A5出口からは徒歩すぐです）

開館情報は、今後の新型コロナウイルス感染状況等により変更する場合がありますので、ホームページでご確認ください。

Q 簡単に情報を受け取る方法ありますか？

A 当センターの公式ツイッターを開設しています。当協議会のマスコットのつくべつクマ（誕生日が5月3日、両耳に「23」の数字が、おなかには「City」文字を配したユーモラスなクマ）が情報発信中です。

ツイッターアカウント

@tokubetsukuma23

令和3年3月区長会・議長会の主な案件等

区長会

3.16

- 路上生活者対策における今後の自立支援センターの整備の在り方検討について
- 東京都児童相談体制等の検討について
- 特別区長会公務員制度部会について
- 特別区人事・厚生事務組合議会臨時会提出予定案件について
- 税財政部会の概要について
- 東京都・特別区・東京都医師会連絡協議会（三者協）関連事業について
- 特別区全国連携プロジェクトについて
- 令和3年度被災地及びオリンピック・パリリンピック開催に伴う職員派遣について
- 産業振興セミナーについて
- 令和3年度区長会役員改選等の日程について
- 新型コロナウイルスワクチン接種への対応について

（特別区長会事務局）

議会

3.18

- 関東市議会議長会総会に係る都県提出議案について
- 令和3年度国の施策及び予算に関する要望の措置状況等について
- 特別区議会議長会の活動概要と次期への申し送りの取扱いについて

（特別区議会議長会事務局）

令和3年第一回東京二十三区清掃一部事務組合議会臨時会の結果

3月18日に第一回臨時会が開かれました。主な付議案件の審議結果は次のとおりです。

審議結果

- 中央清掃工場焼却炉補修及びその他整備工事請負契約の締結について（可決）
- 有明清掃工場焼却炉補修及びその他整備工事請負契約の締結について（可決）
- 葛飾清掃工場焼却炉補修及びその他整備工事請負契約の締結について（可決）
- 専決処分した事件の報告について（可決）

（東京二十三区清掃一部事務組合議会事務局）

23区と地方自治の専門図書館
特別区自治情報・交流センター



特別区自治情報・交流センターは、どなたでも自由にご利用いただける専門図書館です。

今回は、所蔵している23区の行政資料の中から4区のおすすぬ資料を紹介いたします。

千代田 千代田区子育て応援ガイドブック

(令和2年9月発行)

千代田区立児童・家庭支援センター

千代田区では、働く保護者にとって不可欠な保育園や学童クラブの整備等を毎年度行い、身近な地域で相談できる仕組みづくりに努める等の取り組みを行っています。

本書では福祉・教育・保険などの区の子育てに関連する情報を一覧化し、妊娠から出産までに必要な手続き等が分かりやすくまとめられています。子育て中の保護者の味方となるような一冊です。



港 ここからはじまる物語 (港区政要覧)

令和2年4月発行

本書は、港区で生まれる未来へ続く「物語」をフレーズに、港区の魅力が詰めた一冊です。区が目指す将来像や地区についての紹介など港区に関する情報を分かりやすく紹介しています。港区の長期計画・統計についても写真や表等を使用しながら要点をまとめられているため、目で見ても楽しめます。



品川 品川区長期基本計画 (令和2年4月発行)

品川区企画部企画調整課

本書では、「輝く笑顔 住み続けたいまち しながわ」のさらなる実現に向け、今後10年間にわたる区政の課題を明らかにし、将来に向けた区の方針と取組みを紹介しています。

本計画は、令和11年までに想定される課題の解決やその後の品川区の未来を見据え4つの視点を踏

まえ策定されています。また、取り組むべき施策を分かりやすく示すため「地域」「人」「安全」の3つの政策分野で構成する計画体系となっています。



世田谷 世田谷区多文化共生プラン (平成31年3月発行)

世田谷区生活文化部国際課

世田谷区では、日本人と外国人が共に生きていくことを主眼に「誰もが共に参画・活躍でき、人権が尊重され、安心・安全に暮らせる 多文化共生のまち せたがや」を基本理念としています。本書ではこの基本理念を基に、2023年度までを計画の期間とし、「地域社会における活躍の推進」「誰もが安心して暮らせるま



ちの実現」「多文化共生の意識づくり及び偏見・差別の解消」を基本方針とし様々な施策を紹介しています。

当センターでは、各区の行政資料を多数所蔵しています。ぜひお越しいただき、ご覧ください。

数字で見る 東京23区

公益財団法人特別区協議会では、特別区を紹介する新シリーズ第二弾として、「数字で見る 東京23区」を発行しました。(令和3年2月発行)

この冊子では、「昔」と「今」の東京23区に関する数字の比較や、各区の特徴的な数字を通して各区の特色を紹介しています。イラスト等で見やすくわかりやすく作成されているため、小学生をはじめ、特別区について知りたいという方にも広く楽しんでいただける内容となっています。



(公益財団法人特別区協議会事業部)

特別区職員研修所からのご案内

6月の研修メニューを紹介します

●ピックアップ研修

児童相談所関連研修「児童福祉司(1～2年目)」 (第1回)、(第2回)

日時：6月中旬～下旬
9:00～17:00

対 象： 児童福祉司1～2年目の職員、児童心理司、一時保護所職員、その他子ども家庭福祉行政に携わる職員（心理職を含む）

内 容：【第1回】①多機関連携 ②性的虐待 ③アセスメントの基礎 ④虐待が子どもに与える影響 ⑤法的対応
【第2回】①通告ケースの初期対応 ②子ども、家族との面接 ③医学的知識 ④社会的養護

研修名	実施時期	申込条件・メインターゲット(★)
専門研修		
戸籍(初級)②	6/9(水)、6/10(木)、 6/16(水)、6/17(木)	初めて戸籍事務を担当する職員
広報(編集実務)	6月下旬	区広報紙等の紙面編集を担当する職員
障害者保健福祉	6月中旬	障害者保健福祉関連の職場に初めて配属された職員
保育・子育て②	6/2(水)、6/3(木)	保育・子育て支援に携わる職務経験1、2年程度の職員
児童相談所関連研修		
児童福祉司スーパーバイザー研修(前期)	6月上旬～下旬	児童福祉司としておおむね5年以上の職務経験を有する職員
児童家庭福祉	6月下旬	子ども家庭支援センターを含む子ども家庭福祉行政に携わる職員等(心理職を含む)
ステップアップ研修		
思考力・論理構築力向上②	6/3(木)	係長級以下の職員 ★主任の職員
対話によるポジティブ・アプローチ①	6/10(木)、6/11(金)	係長級以下の職員 ★主任の職員
説明力・交渉力強化②	6/24(木)、6/25(金)	係長級以下の職員 ★区民対応などの業務を円滑に行うため、分かりやすい説明や交渉力を身につけたい主任以下の職員
クレーム対応②	6/25(金)	係長級以下の職員 ★窓口等で区民対応を行っている主任以下の職員
コミュニケーションスキルアップ①	6/4(金)	全 職 員 ★区民や職場の同僚との良好な関係構築に向けた、コミュニケーションスキルを身につけたい採用2～6年目程度の職員
集客力を高めるチラシ・伝わる資料の作り方②	6/15(火)	主任以下の職員 ★区民向け講座などの企画や募集チラシ作成を担当する主任以下の職員
悪質クレームの法的対応①	6/2(水)	全 職 員 ★日常業務において対応する悪質なクレームについての知識を深め、法的対応について学びたい係長級の職員
メンタルヘルスマネジメント①	6/1(火)	係長級の職員 ★メンタルヘルスについての正しい知識とメンタルヘルス不調の予防や早期発見・早期対応方法等のマネジメント知識を身につけたい係長級の職員
チームリーダーとしての基礎力向上	6/15(火)、6/29(火)	主任及び係長級の職員 ★タイムマネジメント、危機管理、目標管理、業務改善などのマネジメントスキルの基礎を効率よく体系立てて学びたい係長級の職員 ★係長昇任前にリーダーとしての必要な知識を学び、自身の職務遂行能力向上を図りたいと考えている主任の職員
サポート研修		
地方公務員法①	6/28(月)	1 級 職 の 職 員 ★地方公務員法の基本理念や仕事の法的根拠を意識して職務を行いたい1級職の職員
地方自治法①	6/22(火)	1 級 職 の 職 員 ★法令・根拠にあたる仕事の進め方を身につけたい、これから地方自治法を意識して実務を行っていききたい1級職の職員

◆新型コロナウイルス感染症対策により、研修が中止又は延期になる場合があります。予めご了承ください。

※紙面の都合上、6月に実施する研修の一部を紹介しています。

※★は、各研修のメインターゲットとなる方についての表記となります。

※研修の募集及び申込は各区の研修担当を通じて行います。なお、区の意向により参加できる研修が異なりますので、各研修の申込方法や申込期限(研修実施日より一ヶ月程度前)については各区研修担当からの案内をご確認ください。

※研修内容の詳細については、特別区職員研修所ホームページ(<http://www.tokyo23city.or.jp/kensyujo/index.html>)もご覧ください。
(特別区職員研修所)



東京都立大学 オープンユニバーシティ飯田橋キャンパスより 5月開講講座のご案内です！！

●「福祉コミュニティ」を考える 【講座コード：2111F003】 ー地域共生社会、ジェンダー、多文化共生、高齢者の住まいからー

1990年代に新しい時代の新しい福祉概念として構想された「福祉コミュニティ」は、30年を経た現在、超高齢社会にある現代日本にあって、あらためてその役割が期待されています。何故、いま、「福祉コミュニティ」なのか。また、その意義は何か。本講座は、地域共生社会、ジェンダー、多文化共生、高齢者の住まいをとりあげ、それぞれの視点から考えてみたいと思います。

- 「地域共生社会」から福祉コミュニティを考える
- 「ジェンダー」から福祉コミュニティを考える
- 「多文化共生」から福祉コミュニティを考える
- 「高齢者の住まい」から福祉コミュニティを考える

講師：和田 清美
東京都立大学 都市環境学部 都市政策科学科
教授 ほか3名

日程：5/8～5/29 土曜日（4回）

時間：15：15～16：45

受講料：10,100円

場所：オンライン形式

※パソコンやタブレット、スマートフォンを通じての《オンライン形式》講座となります。

●くらしを支える上下水道 【講座コード：2111G004】

私たちが安心して快適に暮らし、生活の質を高めていくためには、生活と自然環境の調和を図り、安全で機能的な社会システムを有する都市空間を持続していく必要があります。その実現のためには、種々の都市基盤施設の整備とそれを支える技術が重要です。その中でも、上下水道は、我々の生活に必須不可欠のものです。本講座では、それぞれのシステムと処理技術の基礎的な部分についての講義を行います。

- 上水道における処理
- 上水道システムと水利用
- 下水道システム
- 下水道における処理と水環境

講師：酒井 宏治
東京都立大学 都市環境学部 都市基盤環境学科
准教授

日程：5/12～6/2 水曜日（4回）

時間：16：30～18：00

受講料：10,100円

場所：オンライン形式

※パソコンやタブレット、スマートフォンを通じての《オンライン形式》講座となります。

* 講座の概要については、東京都立大学オープンユニバーシティパンフレットより引用しております。（特別区協議会事業部）

※特別区職員互助組合員の方は初回のみ、必ずお電話で同組合員である旨と『組合員番号』をお申し出ください。

<問い合わせ先>

東京都立大学オープンユニバーシティ <https://www.ou.tmu.ac.jp/web/>

Tel.03-3288-1050（平日 9：00～17：30）

●パンフレットを無料送付いたします。

清掃工場建替事業の環境影響評価手続 「住民説明会」

東京二十三区清掃一部事務組合（以下「清掃一組」という）では、清掃工場の建替えに当たって環境影響評価手続に基づく住民説明会を実施しています。

◆環境影響評価制度とは

環境影響評価制度（環境アセスメント制度）とは、事業者が大規模な開発事業などを実施する際に、その事業が環境に与える影響を予測・評価し、事業実施による環境への影響をできるだけ少なくするための一連の手続の仕組みをいいます。

東京都では、事業の実施段階における環境影響評価制度として、昭和56年10月から、一定規模以上の事業実施に際し、公害の防止、自然環境、歴史的環境の保全及び景観の保持などについて適正な配慮がなされるように、「東京都環境影響評価条例」（以下「条例」という）に基づいた環境影響評価手続を実施しています。



図1 事業段階環境影響評価手続

設の設置に該当します。

◆環境影響評価手続

清掃工場の建替えによる環境影響評価手続には、「事業段階環境影響評価手続」及び「事後調査手続」があります。

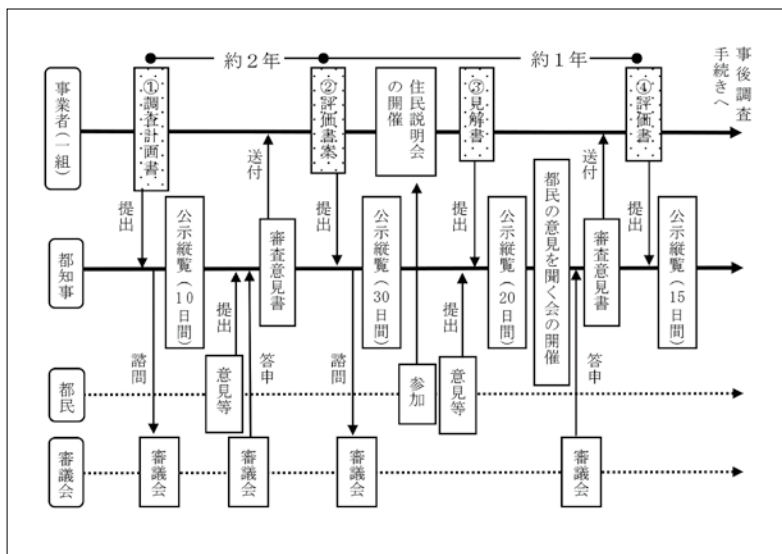
事業段階環境影響評価手続は、調査計画書、評価書案、見解書、評価書を作成・提出し、この4段階に沿って実施されます。事業段階環境影響評価手続の流れは、図1のとおりです。

『①調査計画書』には、事業実施による環境影響評価の予測評価項

目や調査等の手法を記載します。

条例では、予測評価項目として全部で17項目が定められています。その中から事業の実施により環境に影響を及ぼすおそれのある項目を選定し、予測・評価を行い、適正な配慮がなされるように手続を進めます。

清掃工場の建替えでは、大気汚染、悪臭、騒音・振動、土壌汚染、地盤、水循環、日影、電波障害、景観、自然との触れ合い活動の場、廃棄物、温室効果ガスといった12項目を主に選定しています。

『②評価書案』は、事業計画と事業が周囲の環境に与える影響及びその評価と環境保全のための措置を記載します。予測評価項目のうち、「大気汚染」では、四季の大気汚染の状況について二酸化窒素などを測定し、「水循環」では、1年間の地下水水位の状況について測定します。「騒音・振動」や「土壌汚染」などについては、任意の時期に測定及び調査を行います。その結果に基づいて、清掃工場の建替えが与える環境への影響を予測・評価し、環境保全のための措置を検討します。

『③見解書』は、評価書案に寄せられた住民や関係首長からの意見等と、それに対する事業者からの見解を記載します。

『④評価書』は、住民意見、関係首長意見及び東京都知事意見に対する事業者の見解を示すとともに、事業計画や予測・評価に環境

の保全の観点から必要に応じた検討を加え、これらをまとめたものになります。

◆住民説明会

住民説明会は、評価書案を提出したのちに開催します。

条例では、事業者は評価書案の内容について当該対象事業の実施が環境に影響を及ぼすと予想される地域（以下「関係地域」という）の住民に周知するために評価書案を公示の日から30日間、縦覧し、縦覧期間内に住民説明会を開催しなければなりません。

清掃工場の建替えでは、清掃工場が立地する区をはじめ、関係地域の区・市と協議を行い、開催場所や開催頻度を決めています。

◆意見等への対応

住民説明会での意見等については、評価書案に関すること以外にも、新施設に関すること、清掃事業に関すること及び工事に伴うことなど様々な意見があります。これらの意見に耳を傾け、清掃事業全般にご理解いただけるよう丁寧な対応を心掛けています。

なお、評価書案に関する意見等については、公示の日から45日以内に環境の保全の見地からの意見書を知事に提出することができます。住民及び関係首長からの意見等は、意見書として知事に提出さ

れ、知事から事業者へ送付されま
す。事業者は、意見等を取りまと
めて、前述した見解書として知事
へ提出し、公示・縦覧されます。

◆ 新型コロナウイルス感染症
対策

北清掃工場建替事業の住民説明
会は令和2年10月に開催しまし
た。令和元年度末からの新型コロナ



評価書案説明会の様子(対策実施) 令和2年10月



建替事業に関する説明会の様子 平成30年5月

新型コロナウイルス感染症の流行に伴い、
従来では、自由に参加していただ
けるよう、事前申し込みは不要と
していましたが、感染症対策とし
て定員制とし、申込方法について
も、当日自由参加制を事前申込制
として、開催しました。

定員については、参加者同士の
間隔を1m確保して決めました。そ
のため、従来は100名程度収容
できた会場も、30名となりました。

また、開催回数は、平成30年に
開催した建替事業に関する住民説
明会の参加人数を参考に今回は4
回を予定しましたが、定員を大幅
に上回る申し込みがあり、3回追
加し、計7回開催しました。

説明会当日は、入り口では検温
や消毒などを実施し、感染症対策
を行いました。

◆ 環境影響評価の必要性

清掃工場の建替事業に伴う環境
への影響を予測・評価することの
重要性も当然のことながら、清掃
工場を運営していく中で、住民へ
の配慮を最優先に考えていること
を理解して頂ければ幸いです。

清掃工場の建替事業は、大規模
な工事であり、完成後も含めて十
分な環境への配慮が必要な事業で
す。これからも事業の実施に伴う
環境の悪化を未然に防ぎ、循環型
社会を形成していきます。

(東京二十三区清掃一部事務組合

建設部計画推進課)

東京二十三区清掃協議会 令和3年度予算のあらまし

令和3年度の歳入歳出予算額
は1103万6千円で、前年度
予算との比較では、121万1千
円の減となりました。

これは、一般廃棄物処理業の
手引印刷費及び許可事務に関す
る人材派遣に係る費用の減等に
よるものです。

● 歳入 ●

歳入は、区からの負担金
690万円(1区あたり30万
円)、繰越金413万4千円等
を計上しています。

● 歳出 ●

歳出は、次のとおりです。
①総務管理費(449万円)
清掃協議会会議等の開催と
清掃協議会事務局の運営に
関する経費です。

②管理執行費
(579万1千円)
廃棄物運搬請負契約の締結
と一般廃棄物処理業等の許
可に関する経費です。

③連絡調整費(25万5千円)
雇上車両に係る架装の調整
などの連絡調整事務等に關
する経費です。

④予備費(50万円)
予算外の支出等、不慮の経
費が発生した場合に備える
経費です。

(東京二十三区清掃協議会)

令和3年度 東京二十三区清掃協議会 一般会計歳入歳出予算

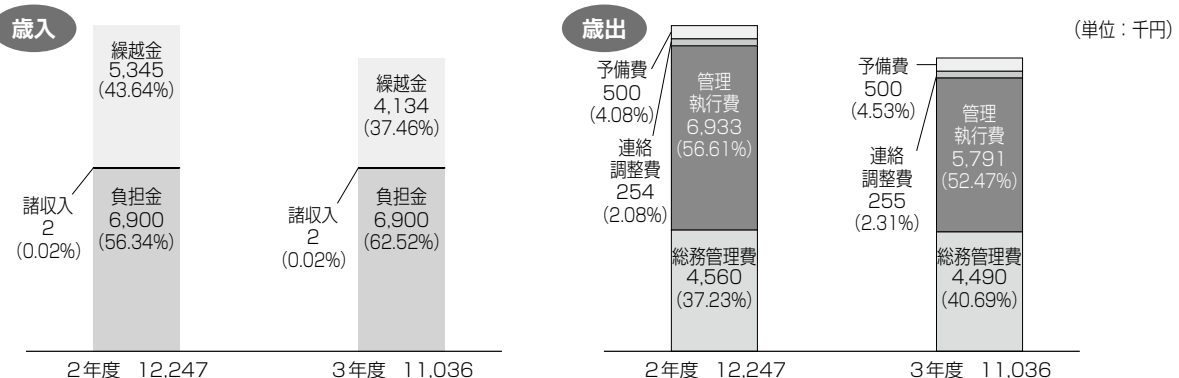

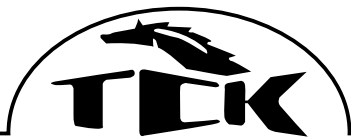

令和3年度のTCKは「誇りにまみれよ、オトナたち。」



【葉々緒さんと志尊淳さんがイメージキャラクター就任】

令和3年度のコミュニケーションテーマは「誇りにまみれよ、オトナたち。」としました。こういう時だからこそ「誇りを持ち、顔を上げ、自分らしく前へ進もう」という想いが込められております。

また、令和3年度のイメージキャラクターは、葉々緒さん、志尊淳さんの2人が就任します。

葉々緒さんは、「かっこいい女性」というイメージが確立しており、今年の「誇り高く生きる」というテーマにピッタリの方です。

志尊淳さんは、今話題の若手俳優であり、ドラマ・CM・映画など多方面で活躍されているだけでなく、馬に関わる仕事も多数されており、若年層にTCKの魅力を広めていただけると期待しています。

加えて、幅広い方々にTCKをより身近に感じていただけるよう、イメージソングとして、DREAMS COME TRUEの「決戦は金曜日」を起用します。

令和3年度も、TVCM、TV中継、WEB広告などの各種メディアで幅広く展開し、イメージキャラクターを通じてTCKの魅力を最大限アピールしていきます。



<イメージキャラクター>

【トゥインクルレース35周年！】

昭和61年（1986年）7月31日に日本初のナイトー競馬として大井競馬場で実施された「トゥインクルレース」は、本年、35周年を迎えます。

「トゥインクルレース」の開催は、従来の競馬場のイメージを大きく変えるきっかけとなりました。35周年を記念する事業を展開することで、TCKの魅力を改めて感じていただき、TCK利用者の定着とさらなる拡大を目指していきます。

トゥインクルレース35年の主な出来事

- 昭和61年（1986年）7月 日本初のナイトー競馬をトゥインクルレースとして10月2日までの25日間開催
- 平成元年（1989年）6月 発走ファンファーレ生演奏スタート
- 平成13年（2001年）6月 競馬観戦型レストラン「ダイヤモンドターン」を4号スタンドに開設
- 平成15年（2003年）12月 新スタンド「L-WING」オープン
- 平成23年（2011年）8月 トゥインクルレース25周年アニバーサリー「東京スカパラダイスオーケストラ TWINKLE LIVE」を場内で実施
- 平成24年（2012年）7月 7月31日を「トゥインクルレースの日」に設定（日本記念日協会認定）
- 平成27年（2015年）11月 新スタンド「G-FRONT」オープン
- 平成30年（2018年）8月 的場文男騎手が地方競馬通算最多勝利新記録となる7152勝を達成
- 平成30年（2018年）10月 大井競馬場を舞台にしたイルミネーションイベント「東京メガイルミ」オープン
- 令和元年（2019年）7月 本馬場の照明設備を一新し、LED照明機器・演出照明設備を活用した新ナイトー照明演出をスタート



トゥインクルレース導入当時の開催風景



(特別区競馬組合開催サービス課)

開催成績

(各回対比)

回別	開催日程	売得金額	利用者数	1日平均			前年度同時期対比(1日平均)		
				売得金額	利用者数	1人当り購買金額	売得金額	利用者数	1人当り購買金額
17	2/15~2/19	8,408,319,910円	798,273人	1,681,663,980円	159,655人	10,530円	114.0%	110.7%	103.0%
18	3/8~3/12	6,983,053,020円	769,313人	1,396,610,600円	153,863人	9,080円	98.3%	112.2%	87.6%



5月の開催予定

競馬開催日	①	②	③	④	⑤	⑥	⑦	⑧	⑨	⑩	⑪	⑫	⑬	⑭	⑮	⑯	⑰	⑱	⑲	⑳	㉑	㉒	㉓	㉔	㉕	㉖	㉗	㉘	㉙	㉚	㉛	㉜	㉝	㉞	㉟	㊱			
大井	土	日	月	火	水	木	金	土	日	月	火	水	木	金	土	日	月	火	水	木	金	土	日	月	火	水	木	金	土	日	月	火	水	木	金	土	日	月	
川崎	大井競馬開催																大井競馬開催			大井記念										川崎競馬開催									
船橋	船橋競馬開催										浦和競馬開催										浦和競馬開催																		
浦和	浦和競馬開催										浦和競馬開催										浦和競馬開催																		



大井記念 (S I)

- 5月19日(水)
- 2,000m

レース名は、1950年の大井競馬場開設に由来します。南関東古馬のトップクラスが一賞に集結する重賞で、6月に行われる帝王賞のステップレースとして見逃せない一戦になります。

6月の開催予定

競馬開催日	①	②	③	④	⑤	⑥	⑦	⑧	⑨	⑩	⑪	⑫	⑬	⑭	⑮	⑯	⑰	⑱	⑲	⑳	㉑	㉒	㉓	㉔	㉕	㉖	㉗	㉘	㉙	㉚	㉛	㉜	㉝	㉞	㉟	㊱				
大井	火	水	木	金	土	日	月	火	水	木	金	土	日	月	火	水	木	金	土	日	月	火	水	木	金	土	日	月	火	水	木	金	土	日	月	火	水			
川崎	大井競馬開催																東京ダービー			川崎競馬開催										大井競馬開催										
船橋	浦和競馬開催										浦和競馬開催										船橋競馬開催										浦和競馬開催									
浦和	浦和競馬開催										浦和競馬開催										浦和競馬開催										浦和競馬開催									



東京ダービー (S I)

- 6月9日(水)
- 2,000m

東京大賞典と並び、TCK重賞で最も長い歴史を誇る伝統のレースです。羽田盃に続く南関東3歳ク

ランシク三冠レースの第二関門として、南関東屈指の若駒たちがしのぎを削ります。このレースは、日本最多勝利数記録を持つ、大井の帝王ごとの場文男騎手が過去38回の騎乗でいまだ未勝利に終わっており、悲願の初優勝に期待がかかります。



優駿スプリント (S II)

- 6月29日(火)
- 1,200m

3歳限定のスプリント重賞として2011年から新設。古馬の短距離路線の充実により、早い段階から短距離のスペシャリストを目指す若駒たちの新しい目標となるレース。若さとスピードあふれる熱い戦いに注目です。



帝王賞 (Jpn I)

- 6月30日(水)
- 2,000m

ダート部門の実力馬たちが全国各地から集う上半期のグランプリレース。ダートグレード制となった1997年以降は、JRA所属馬が16勝、地方所属馬が8勝と、数あるダートJpnIの中で最も地方所属馬が活躍しているレースといえます。

パソコンからでも、ケータイからでも、スマホからでも投票できる!

ネットで地方競馬を楽しむなら!

SPAT4

お問い合わせは **0120-006-309**

南関東開催日の昼間開催10~17時 / ナイター開催12~21時
*未成年の方はご利用いただけません。またご利用いただけるのは日本国内在住の個人のみです。法人でのお申し込みはできません。

全国の地方競馬全レースが買える!ライブが見られる!

50円から買える!「トリプル馬単」も発売!

馬券を買うだけでお得なポイントが貯まる!

最短15分でスパッと馬券購入!

www.spat4.ne.jp/

SPAT4

検索



編集

- 特別区長会事務局調査第1課
- 特別区議会議長会事務局
- 特別区人事・厚生事務組合総務部企画財政課
- 公益財団法人特別区協議会総務部企画財政課
- 東京二十三区清掃一部事務組合総務部総務課
- 特別区競馬組合競馬事務局広報課

- TEL (5210) 9738 ホームページ<http://www.tokyo23city-kuchokai.jp/>
- TEL (5210) 9731 ホームページ<http://www.tokyo23city-gichokai.jp/>
- TEL (5210) 9916 ホームページ<http://www.tokyo23city.or.jp/>
- TEL (5210) 9917 ホームページ<https://www.tokyo-23city.or.jp/>
- TEL (6238) 0615 ホームページ<https://www.union.tokyo23-seisou.lg.jp/>
- TEL (3763) 2170 ホームページ<https://www.tokyocitykeiba.com/>